

QFM

- Manuale di installazione e regolazione
- Manuale di manutenzione preventiva
- Ricerca Guasti
- Manuale di riferimento
- Parti di ricambio



Indice di installazione e regolazione

Descrizione

Sicurezza

Standard di installazione

Specifiche.....

Installazione

Rimozione del coperchio anteriore

[Rimozione](#) del dosatore.....

Fissaggio dell'unità al muro.....

Allacciamento dell'alimentazione idrica

Allacciamento dei tubi

[Flusso elevato](#).....

[Flusso ridotto](#).....

[Fissaggio](#) del tubo antischiuma.....

Inserimento del perno dosatore

Regolazione.....

Modifica da "Hold ON" momentaneo a "Lock ON"

[Regolazione](#) del rapporto di diluizione

.....

Sicurezza

Indossare sempre i necessari dispositivi per la protezione personale (compresi guanti e occhiali che dovranno essere indossati in caso di potenziale esposizione a materiale pericoloso e durante lo svolgimento di mansioni pericolose). Durante le operazioni di pulizia fare attenzione a componenti eventualmente contaminati dal prodotto. Se possibile, sciacquare il tubo con acqua prima di iniziare qualsiasi intervento di manutenzione. Per informazioni sui prodotti utilizzati in questo dosatore, leggere attentamente l'etichetta del prodotto e la scheda dei dati di sicurezza del materiale (MSDS - Material Safety Data Sheet).

Standard di installazione

Accertarsi che l'unità venga sempre installata in conformità al manuale "Criteri generali di installazione" di JohnsonDiversey (Rif. JDE1537) e alle norme locali

Le raccomandazioni di installazione specifiche relative a questa unità sono tutte illustrate nel presente manuale di Installazione e regolazione

Specifiche

Dimensioni/peso

Altezza	Larghezza	Profondità	Peso	(le dimensioni non comprendono il raccordo o il tubo di erogazione della soluzione)
21,5 cm	10,25 cm	10 cm	0,5 Kg	
8.46 in	4.03 in	3.94 in	15 oz	

Parametri di esercizio

	Pressione di esercizio		Temp	Diluizione per prodotti chimici con la fluidità dell'acqua a 2,5 bar		Portata		
	Min	Max	Max	Min	Max	Min	Max	Nominale
A-Gap* Bottiglia	1.0 bar (14.5 PSI)	5.5 bar (80 PSI)	65°C (149°F)	3.2:1	560:1	3.2 l/m @ 1 bar (14.5 psi) 0.85 GPM	8 l/m @ 5.5 bar (80 psi) 2.1 GPM	5.3 l/m @ 2.5 bar (36 psi) 1.4 GPM
A-Gap* Secchio	1.0 bar (14.5 PSI)	5.5 bar (80 PSI)	65°C (149°F)	5:1	800:1	7.8 l/m @ 1.0 bar (14.5 psi) 2.1 GPM	19.6 l/m @ 5.5 bar (80 psi) 5.2 GPM	12.9 l/m @ 2.5 bar (36 psi) 3.4 GPM
R-Gap Bottiglia	1,5 bar (22 PSI)	5.5 bar (80 PSI)	65°C (149°F)	2.7:1	490:1	2.6 l/m @ 1.0 bar (14.5 psi) 0.68 GPM	5.3 l/m @ 5.5 bar (80 psi) 1.4 GPM	3.6 l/m @ 2.5 bar (36 psi) 0.95 GPM
R-Gap Secchio	1.5 bar (22 PSI)	5.5 bar (80 PSI)	65°C (149°F)	5:1	800:1	5.5 l/m @ 1.0 bar (14.5 psi) 1.5 GPM	17.7 l/m @ 5.5 bar (80 psi) 4.68 GPM	12.3 l/m @ 2.5 bar (36 psi) 3.25 GPM

Installazione

Per aprire l'unità QFM, inserire la graffa in acciaio a C nel coperchio anteriore, quindi sollevare il coperchio. È possibile estrarre completamente il coperchio dalla piastra posteriore solo sollevandolo ad un angolo di 45°. Fig 1.1.

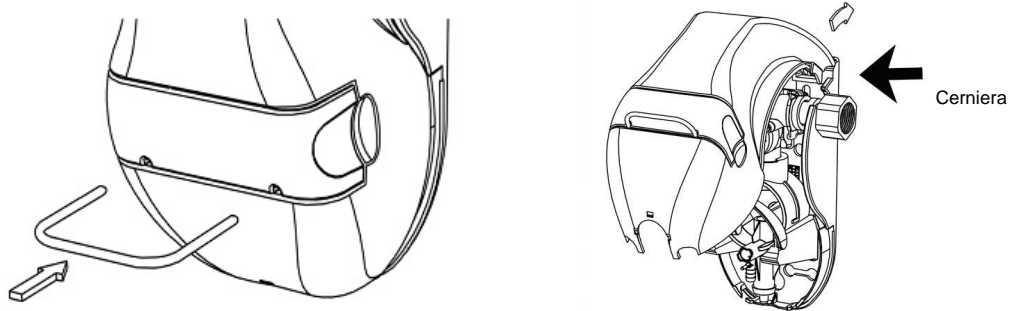

Fig 1.1

Togliere dalle torrette della piastra posteriore il coperchio e quindi la forcella. Fig 1.2

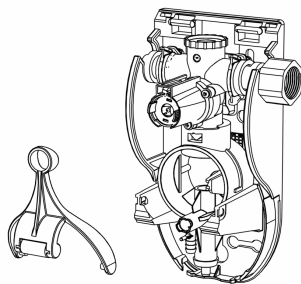

Fig 1.2

Premere la graffa sulla piastra posteriore verso l'interno per liberare il dosatore dalla piastra. Sollevare il dosatore dalla piastra di montaggio e toglierlo dall'alloggiamento (Fig. 1.3).

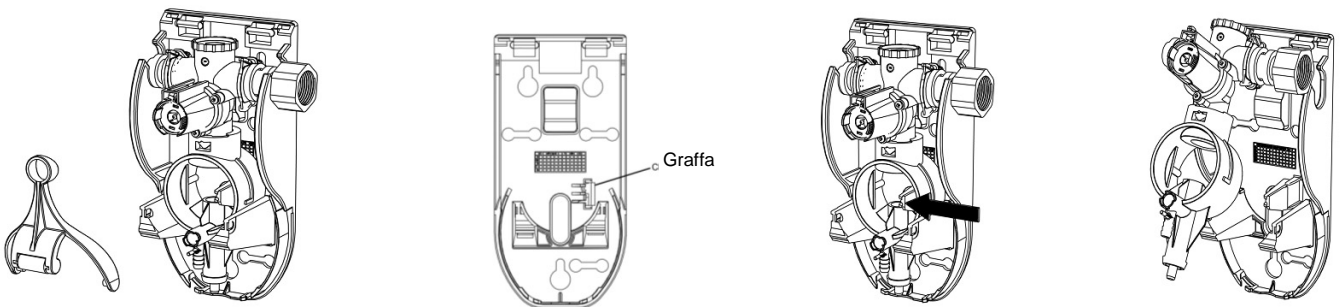
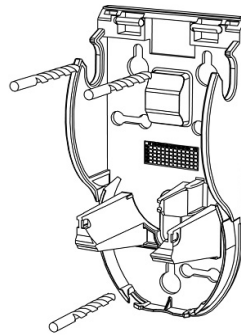

Fig. 1.3

Appoggiare l'unità QFM contro il muro in posizione verticale ed eseguire tre fori per le asole di montaggio orizzontali o gli incavi per la chiavetta. In caso di tubazioni rigide utilizzare le asole orizzontali, in quanto consentono all'unità di scorrere di 25mm da un lato all'altro quando è necessario collegarla o staccarla dai raccordi per l'acqua. Utilizzare gli incavi per la chiavetta in caso di linea di alimentazione idrica flessibile. (Fig 1.4)

Allacciare
necessario, spostare
a sinistra procedendo



l'alimentazione idrica. Se
l'ingresso acqua da destra
nel modo seguente:

Fig 1.4

i *NOTA: L'alimentazione idrica deve essere dotata di valvola di isolamento in prossimità dell'unità.*

Tirare verso l'esterno le graffe di fissaggio in plastica alle estremità destra e sinistra (Fig. 1.5)

i *NOTA: Non è necessario estrarre completamente le graffe. Sono realizzate per rimanere connesse alla valvola in permanenza in modo da evitare un posizionamento errato.*

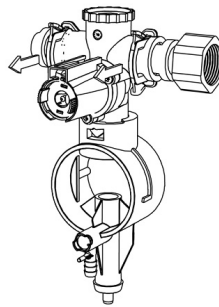

Fig 1.5

Estrarre il raccordo per l'ingresso acqua dal lato destro e il tappo dal lato sinistro e reinserirli alle estremità opposte. (Fig 1.6)

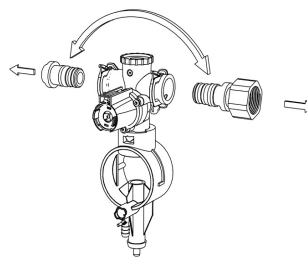

Fig 1.6

Inserire le graffe di fissaggio in plastica blu. (Fig 1.6)

⚠ ATTENZIONE: Eseguire questa operazione **PRIMA** di riattivare la pressione dell'acqua per raggiungere la piena potenza.

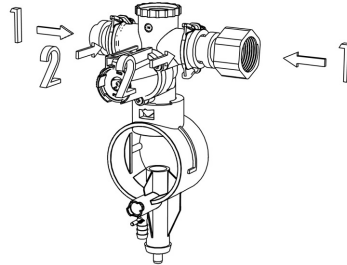

Fig 1.6

Riposizionare il dosatore sulla piastra di montaggio. Fissare il braccio della forcella.

Allacciamento della tubazione

Secchio

Allacciare il tubo di scarico all'attacco grande (Fig. 1.7) e fissarlo con la fascetta. Fissare il tubo di aspirazione.

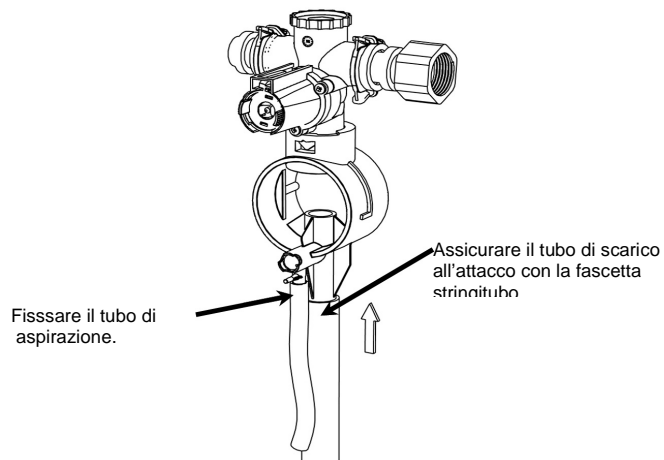

Fig 1.7

Bottiglia



NOTA: Il tubo anti-schiuma è richiesto solo sulla versione Air Gap bottiglia



(Figura 1.8 sopra) versione Air-Gap bottiglia .

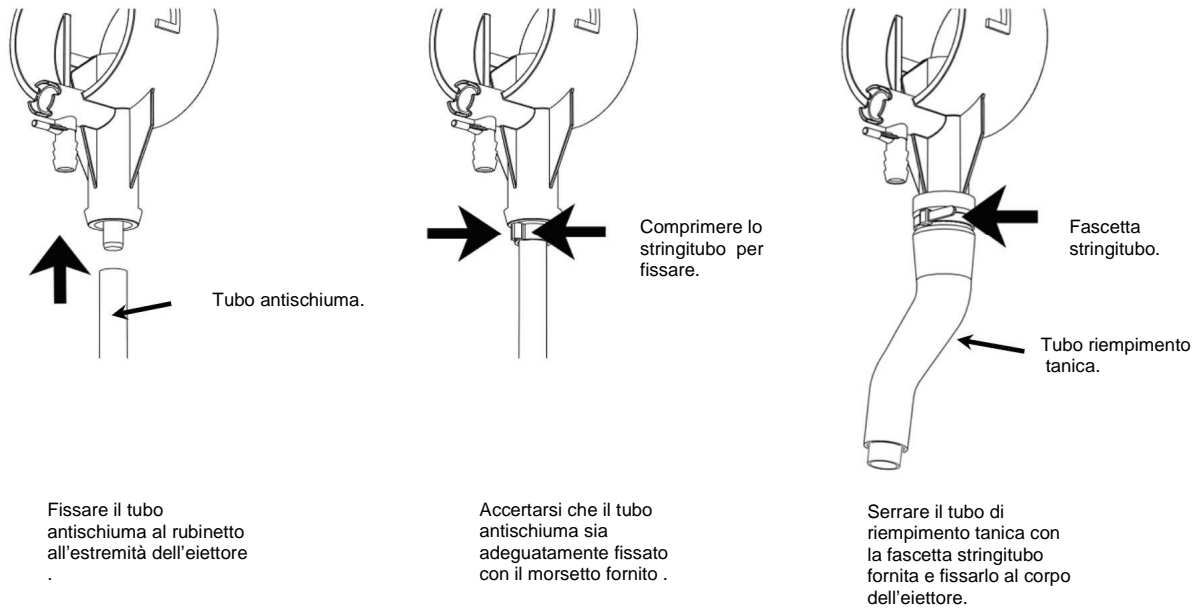

Allacciare il tubo di aspirazione prodotto all'attacco piccolo come mostrato sopra (Fig. 1.8)

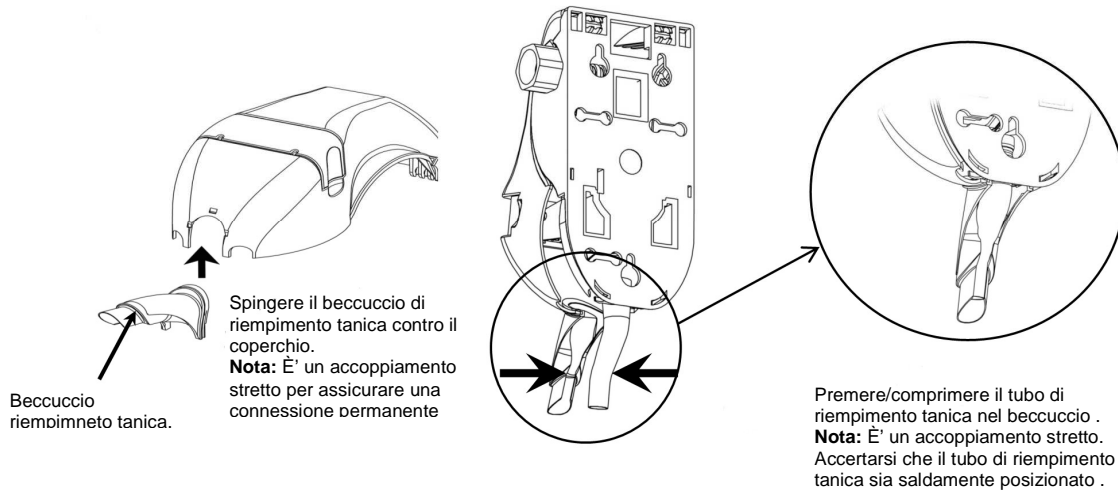

! ATTENZIONE: Potrebbe essere necessario un tubo più lungo di quello fornito. In questo caso, accertarsi che il diametro interno non sia inferiore a 6mm e sia preferibilmente di 10 mm, specialmente in caso di prodotto viscoso. A questo scopo è disponibile un adattatore 6/10mm di JDE.

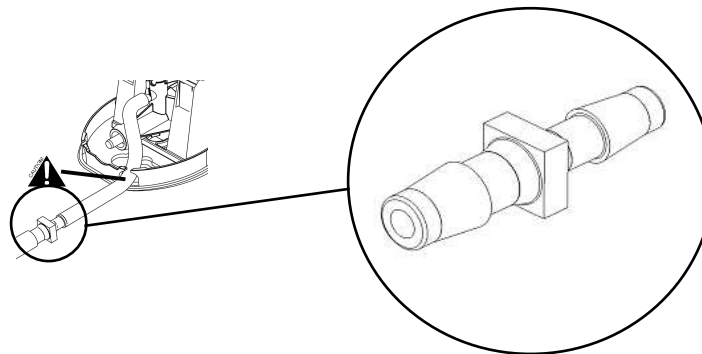

Bobina 6mm DI 30m
Bobina 10mm DI 30m I
Adattatore 20pcs
(Vedere il Manuale delle parti di ricambio per i numeri di serie).

i NOTA: È molto improbabile che si debbano disconnettere le tubazioni del prodotto perché la manutenzione può essere eseguita anche con le linee allacciate.

Porre il peso in ceramica sopra l'estremità del tubo di aspirazione del prodotto e quindi inserire la valvola di fondo. L'aggiunta della valvola di fondo è importante perché impedisce che il tubo perda l'adescamento quando il sistema non è in funzione. Le soluzioni sarebbero in questo caso più deboli di quanto specificato nella tabella successiva.

Avviare l'alimentazione idrica all'unità.

Inserire la spina dosatrice A-D come indicato, con la A rivolta verso il basso (*Fig. 1.9*). Tenere premuta la forcella per un tempo sufficiente a riempire di prodotto il tubo di aspirazione.



Figura 1.9 Inserimento della spina dosatrice, "A" verso il basso

Regolazione

Selezionare la spina dosatrice che offre la diluizione desiderata, basandosi sulla tabella seguente. Posizionare la lettera corrispondente all'impostazione desiderata in basso, dove il piedino graduato fissa la spina dosatrice.

I rapporti e le portate reali variano a seconda della pressione dell'acqua, della viscosità del prodotto, della lunghezza del tubo di aspirazione, dell'altezza dell'unità dal pavimento e del livello di prodotto nel fusto.

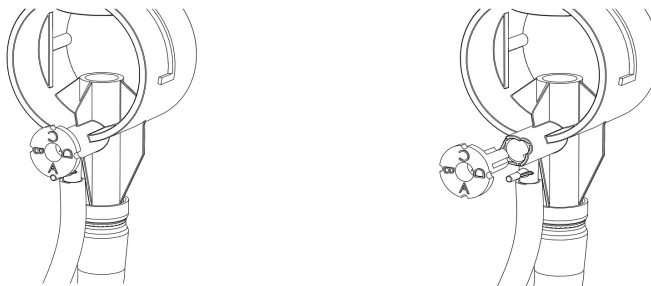
Dopo aver selezionato l'impostazione della spina, tarare il rapporto di diluizione in modo da soddisfare le specifiche esigenze.

	Unità a secchio (blu)			
	A Gap @	R Gap @	A/R Gap @	A/R Gap @
	1.0bar	1.5bar	2.5bar	4.5bar
A	5.8%	15.6%	16.7%	15.9%
B	12.2%	14.9%	15.2%	14.3%
C	11.1%	13.2%	13.3%	12.0%
D	4.8%	6.3%	5.3%	4.5%
E	3.8%	5.3%	4.5%	3.7%
F	3.2%	3.8%	3.6%	2.9%
G	2.8%	3.2%	3.0%	2.4%
H	2.2%	2.8%	2.7%	2.1%
I	2.0%	2.4%	2.4%	1.8%
J	1.5%	1.9%	1.9%	1.5%
K	1.0%	1.3%	1.3%	1.0%
L	0.8%	1.0%	1.0%	0.8%
M	0.6%	0.8%	0.8%	0.6%
N	0.4%	0.5%	0.6%	0.4%
O	0.2%	0.3%	0.3%	0.2%
P	0.1%	0.1%	0.1%	0.1%

	Unità a bottiglia (grigio)						
	A Gap @	A Gap @	R Gap @	A Gap @	R Gap @	A Gap @	R Gap @
	1.0bar	1.5bar	1.5bar	2.5bar	2.5bar	4.5bar	4.5bar
A	23.8%	25.6%	25.0%	23.8%	27.0%	16.1%	20.8%
B	22.7%	24.4%	24.4%	23.3%	25.6%	15.4%	20.0%
C	20.4%	21.7%	21.7%	21.3%	23.3%	14.1%	18.5%
D	9.6%	10.9%	11.4%	10.8%	12.5%	7.7%	10.3%
E	8.3%	9.1%	10.0%	9.1%	11.1%	6.7%	9.1%
F	6.3%	7.1%	7.7%	7.1%	8.3%	5.3%	7.1%
G	5.3%	5.9%	6.3%	5.9%	6.7%	4.2%	5.9%
H	4.5%	5.0%	5.6%	5.3%	5.9%	3.7%	5.3%
I	3.8%	4.8%	4.8%	4.5%	5.3%	3.2%	4.5%
J	3.2%	3.8%	3.8%	3.6%	4.2%	2.6%	3.6%
K	2.3%	2.6%	2.6%	2.4%	2.9%	1.9%	2.4%
L	1.8%	2.0%	2.0%	2.0%	2.3%	1.4%	2.0%
M	1.3%	1.4%	1.5%	1.4%	1.6%	1.0%	1.5%
N	0.9%	0.9%	1.0%	1.0%	1.1%	0.7%	1.0%
O	0.4%	0.5%	0.5%	0.6%	0.6%	0.4%	0.5%
P	0.1%	0.2%	0.2%	0.2%	0.2%	0.1%	0.2%

Tarare il rapporto di diluizione nel modo seguente:

Riempire di prodotto un cilindro graduato.

Annotare la quantità di prodotto presente nel cilindro.

Inserire completamente la valvola di fondo nel prodotto.

Avviare il dosatore e riempire una brocca (secchio) o una tazza graduata da 500 ml (bottiglia).

Estrarre con cautela la valvola di fondo dal prodotto e annotare la quantità rimasta. Sottrarla dalla quantità iniziale per calcolare la quantità utilizzata.

Sottrarre la quantità di prodotto utilizzata dalla quantità di soluzione raccolta nel cilindro graduato per calcolare la quantità d'acqua passata.

Annotare la quantità di **(acqua : prodotto)** per calcolare la diluizione e la diluizione equivalente come percentuale del prodotto. Se necessario, ripetere con una diversa impostazione della spina per ottenere la diluizione desiderata.

Riposizionare il coperchio iniziando dalla parte superiore e inclinandolo all'indietro per non danneggiare le linguette in plastica che lo collegano alla piastra posteriore.

Modifica da “Hold ON” momentaneo ad attivazione del “Lock ON”

- Disinserire l'alimentazione idrica all'unità.
- Togliere coperchio e focella
- Ruotare i 'perni' che sporgono dalla valvola in senso antiorario.

i **NOTA:** I 'perni' sono rigidi e ruotano di soli 10°

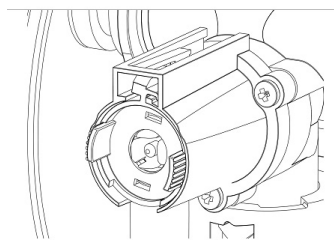

Posizione non bloccata

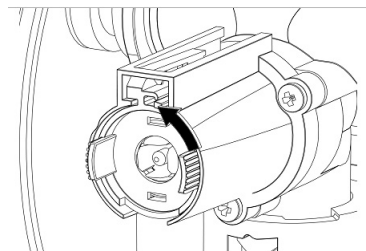

Posizione bloccata

- Verificare il funzionamento rimontando la forcella e controllando lo stato della valvola una volta attivata.
- Rimettere il coperchio, inserire l'alimentazione idrica e verificare il funzionamento.

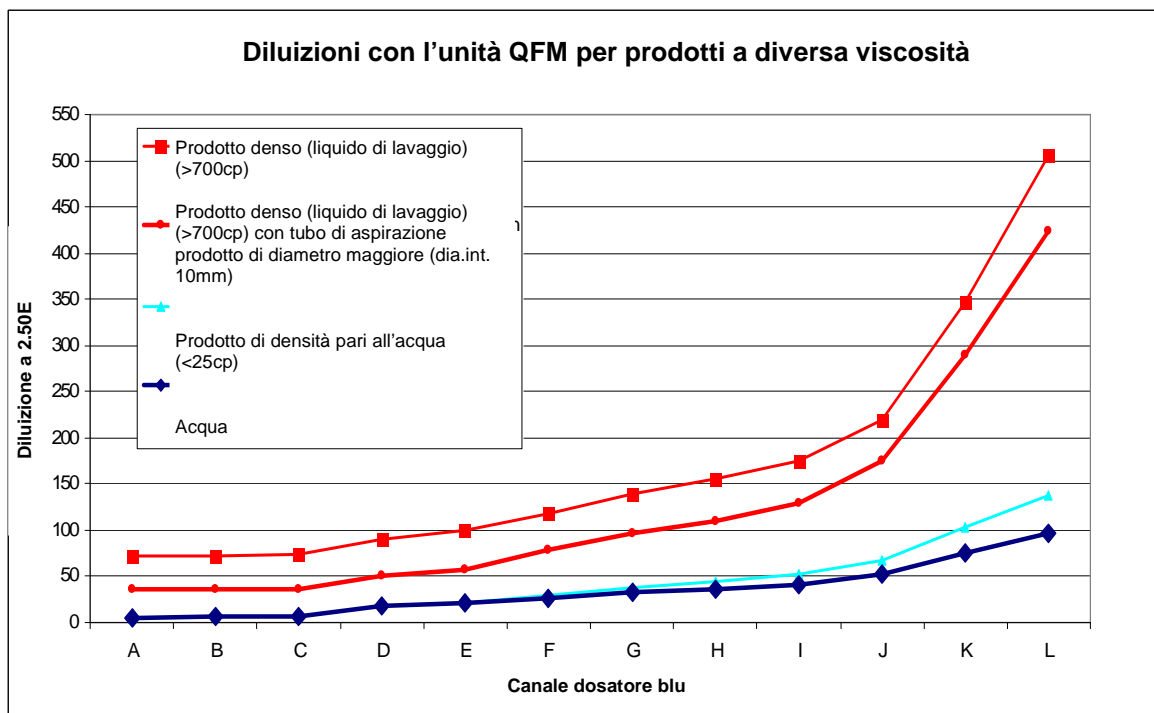

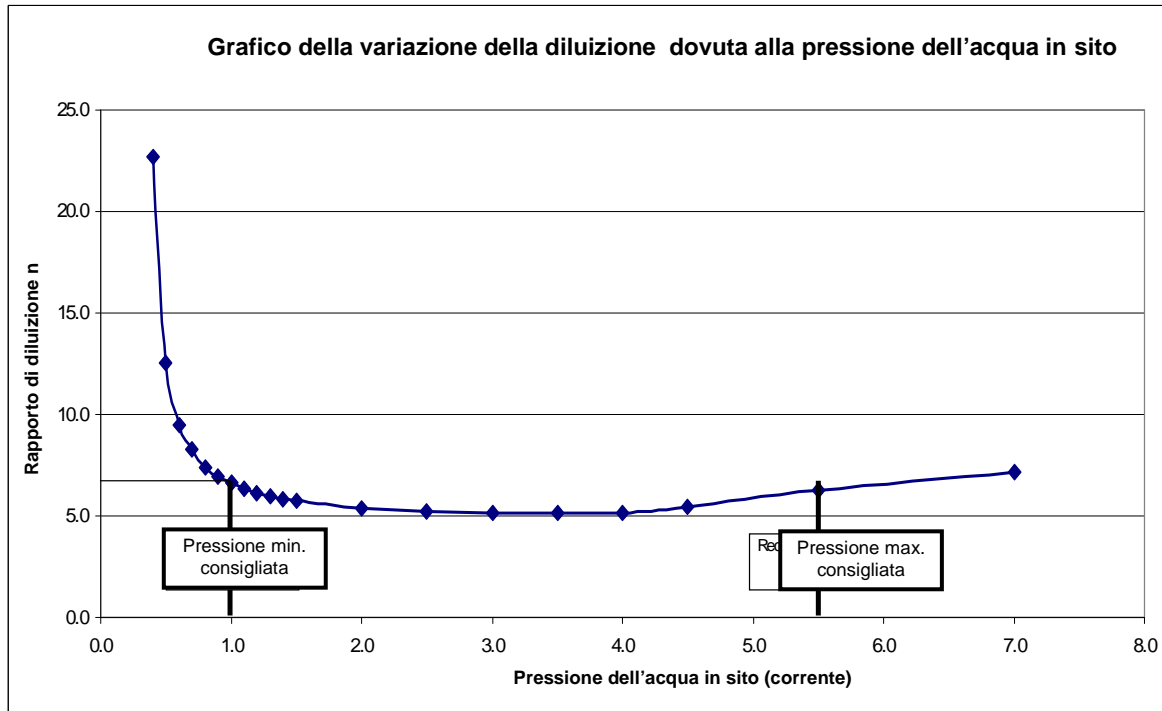

NOTA: Entrambi i grafici mostrano l'impostazione della spina su A e sono unicamente a scopo illustrativo. Il grafico in alto mostra gli effetti della viscosità del prodotto sulle diluizioni reali. Il grafico in basso mostra la possibile variazione della diluizione dovuta ai cambiamenti di pressione dell'acqua. Si consiglia di eseguire prove di laboratorio per determinare la diluizione richiesta prima di eseguire l'installazione o la taratura in sito.

Sicurezza

Indossare sempre i necessari dispositivi per la protezione personale (compresi guanti e occhiali che dovranno essere indossati in caso di potenziale esposizione a materiale pericoloso e durante lo svolgimento di mansioni pericolose). Durante le operazioni di pulizia fare attenzione a componenti eventualmente contaminati dal prodotto. Se possibile, sciacquare il tubo con acqua prima di iniziare qualsiasi intervento di manutenzione. Per informazioni sui prodotti utilizzati in questo dosatore, leggere attentamente l'etichetta del prodotto e la scheda dei dati di sicurezza del materiale (MSDS - Material Safety Data Sheet).

Generalità

Il sistema QFM deve sempre apparire pulito e in buone condizioni. Dopo un certo periodo di funzionamento le superfici si sporcheranno e dovranno essere pulite con un panno

Manutenzione – Controlli di routine



NOTA: Prima di iniziare qualunque intervento di manutenzione chiudere l'acqua.

La manutenzione periodica può migliorare le prestazioni del sistema ed evitare le chiamate per riparazione specialmente nelle zone con acqua dura in cui sono richiesti gli air gap o in località in cui l'acqua contiene impurità. Si raccomanda di mettere in atto annualmente la seguente procedura, a seconda della qualità dell'acqua:

Rimuovere la spina dosatrice (vedere Fig.1.0). Controllare il rapporto di diluizione. Nel caso in cui residui di prodotto si siano seccati nella scanalatura, strofinare o sciacquare la spina dosatrice.



(Fig 1.0) rimozione della spina dosatrice.

Controllare che il retino della valvola di fondo non sia bloccato o danneggiato.

Disinserire l'alimentazione idrica e controllare che non ci siano residui nel manicotto del filtro (vedere Fig. 2.0).

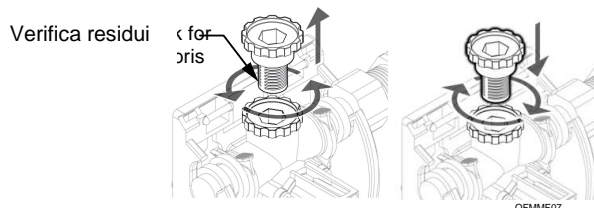

(Fig 2.0) Controllo presenza residui nel filtro dell'acqua

 **ATTENZIONE:** *Serrare solo a mano*

Verificare che non ci siano residui o incrostazioni nell'ugello (se del tipo A-Gap). In caso di incrostazioni, sostituirlo, se è bloccato dai residui sciacquarlo (vedere Fig. 3.0).

Verifica presenza
incrostazioni e residui

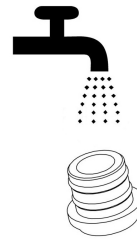
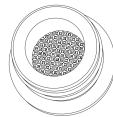
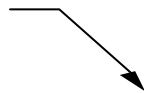

(Fig.3.0) *Verifica presenza residui o incrostazioni sull'ugello. Risciacquo .*

Verificare il rapporto di diluizione per accertarsi che non sia necessaria una ritaratura.

Sicurezza

Indossare sempre i necessari dispositivi per la protezione personale (compresi guanti e occhiali che dovranno essere indossati in caso di potenziale esposizione a materiale pericoloso e durante lo svolgimento di mansioni pericolose). Durante le operazioni di pulizia fare attenzione a componenti eventualmente contaminati dal prodotto. Se possibile, sciacquare il tubo con acqua prima di iniziare qualsiasi intervento di manutenzione. Per informazioni sui prodotti utilizzati in questo dosatore, leggere attentamente l'etichetta del prodotto e la scheda dei dati di sicurezza del materiale (MSDS - Material Safety Data Sheet).

Tabella di ricerca guasti

La tabella seguente identifica alcuni problemi che possono riscontrarsi negli impianti. Nel seguito sono indicate le possibili cause e le relative soluzioni.

 **NOTA:** *Tener sempre presente che il problema incontrato potrebbe non essere la causa primaria ma la conseguenza di un altro problema.*

Non eroga soluzione

Causa	Soluzione
Assenza acqua	Aprire l'alimentazione idrica
La valvola magnetica non funziona	Sostituire la valvola
Pressione dell'acqua eccessiva	Se la pressione dell'acqua supera i 5,5 bar (80 psi), installare un regolatore di pressione.
Eiettore bloccato	Pulire (disincrostare) o sostituire il filtro e/o l'ugello.
Il coperchio non è montato correttamente.	Togliere e rimettere, accertarsi che le graffe non siano ripiegate su se stesse.
La forcina non è montata correttamente.	Togliere il coperchio e montare la forcina sulla piastra posteriore.
L'unità è stata montata su un muro molto irregolare.	Rimontare l'unità in modo che la piastra posteriore non si deformi.
Il tubo del prodotto non è allacciato alla piastra posteriore.	Rimuovere il coperchio e inserire il tubo del prodotto nell'apertura prevista nella piastra posteriore.

Il concentrato non viene prelevato

Causa	Soluzione
Valvola di fondo bloccata	Pulire o sostituire
La spina dosatrice o l'eiettore hanno incrostazioni di calcare o residui	Pulire (disincrostare) o sostituire
Bassa pressione di esercizio dell'acqua.	Assicurarsi che la pressione dell'acqua soddisfi i requisiti minimi. Se si utilizza un R-Gap e la pressione è insufficiente per questa unità ma sarebbe sufficiente per un'unità A-Gap, sostituire gli ugelli R-Gap con quelli A-Gap (se permesso dalle regolamentazioni idriche locali).
Il contenitore del concentrato è vuoto	Sostituire con uno pieno
Il filtro di ingresso acqua è bloccato	Disinserire l'alimentazione idrica, togliere il filtro e pulire o sostituire il filtro.
Eiettore sbagliato	In caso di ugello a flusso elevato/R-Gap, verificare che l'eiettore sia bianco o blu. In caso di flusso ridotto, verificare che l'eiettore sia grigio.
Prodotto troppo denso	Utilizzare un prodotto più fluido.
Il tubo di ingresso prodotto è troppo lungo.	Accorciare il tubo.
Il tubo di ingresso prodotto ha un diametro interno troppo piccolo.	Dotarsi di tubi diversi con diametro maggiore. JDE dispone di adattatori.

Viene prelevato troppo concentrato

È stato selezionato il canale della spina dosatrice sbagliato	Controllare il grafico delle diluizioni e ritrarre impostando una diluizione inferiore.
---	---

L'erogazione non si ferma

Causa	Soluzione
I componenti della valvola dell'acqua sono sporchi o difettosi	Pulire o sostituire la valvola
Il magnete della valvola non ritorna completamente	Assicurarsi che il magnete della valvola si muova liberamente e che sia inserito nella valvola.
Il coperchio dell'alloggiamento è bloccato	Riallineare l'alloggiamento
Pressione dell'acqua eccessiva	Se la pressione supera i 5,5 bar (80 psi), installare un regolatore di pressione
L'unità è impostata sulla funzione on/off	Girare da sinistra a destra per disattivare questa funzionalità (vedere il capitolo "Passaggio da pulsante 'Hold On' a pulsante 'Lock On'")

Eccessiva schiuma nello scarico

Causa	Soluzione
Entrata d'aria nel tubo di aspirazione	Fissare il tubo di aspirazione con una fascetta o un serratubi sull'attacco gomma.
Il tubo di scarico interno non è a posto (<i>solo su Air Gap bassa portata</i>).	Reinstallare il tubo di scarico interno (il tubo all'interno del tubo di scarico).
Perdita d'aria a valle della spina dosatrice	Spingere l'innesto

Spruzzo dall'A-Gap o scarico acqua dagli sfiati del R-Gap

Causa	Soluzione
Tubo di scarico ristretto	Accertarsi che, quando inizia l'erogazione, il tubo di scarico non sia piegato, immerso o sollevato e che non ci siano residui di soluzione.
Pressione dell'acqua elevata	Se la pressione dell'acqua supera i 5,5 bar (80 psi) con l'unità in funzione, installare un regolatore di pressione.
Ugello dell'A-Gap sporco	Sostituire l'ugello
Ugello allentato	Spingere fermamente l'ugello nel corpo valvola.
Problemi nella gomma del R-Gap	Smontare il R-Gap e verificare che la gomma non sia danneggiata. Se è danneggiata, sostituirla. Se non lo è: 1- inserire la cartuccia esterna nell'eiettore, 2- inserire la gomma nella cartuccia 3- inserire l'anima interna nella parte in gomma, 4- montare il corpo valvola nell'eiettore.. Un montaggio anima in plastica-cartuccia esterna non corretto può causare perdite.

Il coperchio non si adatta all'erogatore

I dosatori non sono fissati correttamente	Premere ogni dosatore per assicurarsi che siano tenuti in posizione dalle graffe della piastra posteriore. Quando il dosatore si innesta, le graffe emettono un clic. Accertarsi che i "ganci" del coperchio sulla parte superiore non siano piegati e che siano montati nell'apertura apposita della piastra posteriore.
---	---

Il raccordo ingresso acqua perde

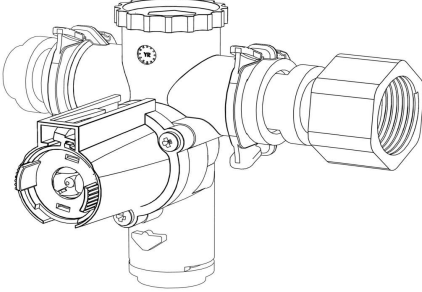
Causa	Soluzione
Il raccordo non è completamente inserito nella valvola	<p>Accertarsi che il raccordo sia completamente inserito nella valvola e che la graffa di fissaggio blu sia posizionata come illustrato in Figura 9.</p>  <p>(Figura. 9). Inserimento del raccordo di entrata nell'insieme valvola .</p>

L'ingresso acqua non è allacciato correttamente	Serrare il raccordo di ingresso acqua. Non serrare eccessivamente per non danneggiare la filettatura. Assicurarsi che la guarnizione in gomma non sia attorcigliata.
Filettatura del raccordo di ingresso acqua danneggiata	Sostituire il raccordo
Assenza della guarnizione nel raccordo di ingresso acqua	Inserire la guarnizione
Gli O ring non sono montati correttamente	Verificare che gli O ring siano inseriti nelle due scanalature più interne del raccordo di ingresso acqua. La terza scanalatura è riservata alla graffa blu; se dalla seconda scanalatura l'O ring si è spostato o è stato spostato nella terza, sollevarlo con un cacciavite e riportarlo nella scanalatura centrale.

Perdita d'acqua dal filtro

Causa	Soluzione
Il filtro non è completamente avvitato	Serrare il filtro (solo a mano)
L'O ring viene fuori	Disinserire l'alimentazione idrica. Togliere il filtro, riposizionare l'O ring e rimettere il filtro. Se l'O ring è danneggiato sostituire l'insieme del filtro.
Filettature della valvola spanate	Sostituire la valvola
Filtro troppo serrato	Svitare completamente il filtro e rimontarlo.

Sicurezza

Indossare sempre i necessari dispositivi per la protezione personale (compresi guanti e occhiali che dovranno essere indossati in caso di potenziale esposizione a materiale pericoloso e durante lo svolgimento di mansioni pericolose). Durante le operazioni di pulizia fare attenzione a componenti eventualmente contaminati dal prodotto. Se possibile, sciacquare il tubo con acqua prima di iniziare qualsiasi intervento di manutenzione. Per informazioni sui prodotti utilizzati in questo dosatore, leggere attentamente l'etichetta del prodotto e la scheda dei dati di sicurezza del materiale (MSDS - Material Safety Data Sheet).

Manuale di riferimento del sistema dosatore QFM

Gli schemi seguenti mostrano un esploso della struttura interna delle unità Gap A e R. Il terzo esploso mostra l'assieme valvola.

Questi disegni verranno utilizzati per identificare i componenti e saranno d'aiuto quando si dovranno smontare e rimontare le unità QFM.

Struttura interna dell'unità A-Gap

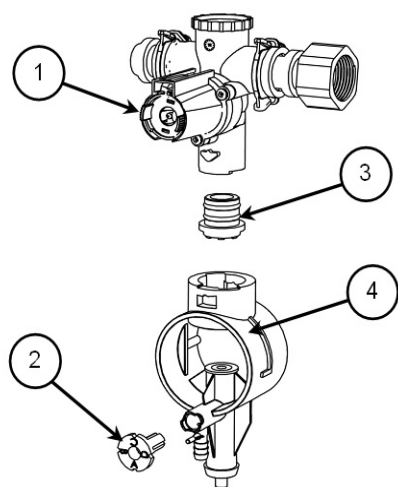

Valvola

Spina dosatrice (serie di 4)

Ugello A-Gap (secchio/bottiglia)

Corpo eiettore (secchio/bottiglia)

Struttura interna dell'unità R-Gap

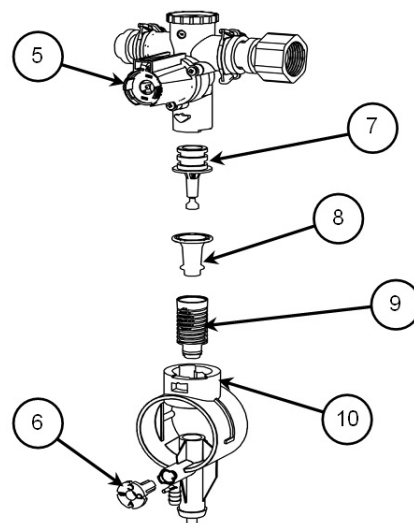

Valvola

Spina dosatrice (serie di 4)

Nucleo interno R-Gap

Manicotto in gomma dell'unità R-Gap

Cartuccia esterna R-Gap (secchio/bottiglia)

Corpo eiettore (secchio/bottiglia)

Assieme valvola

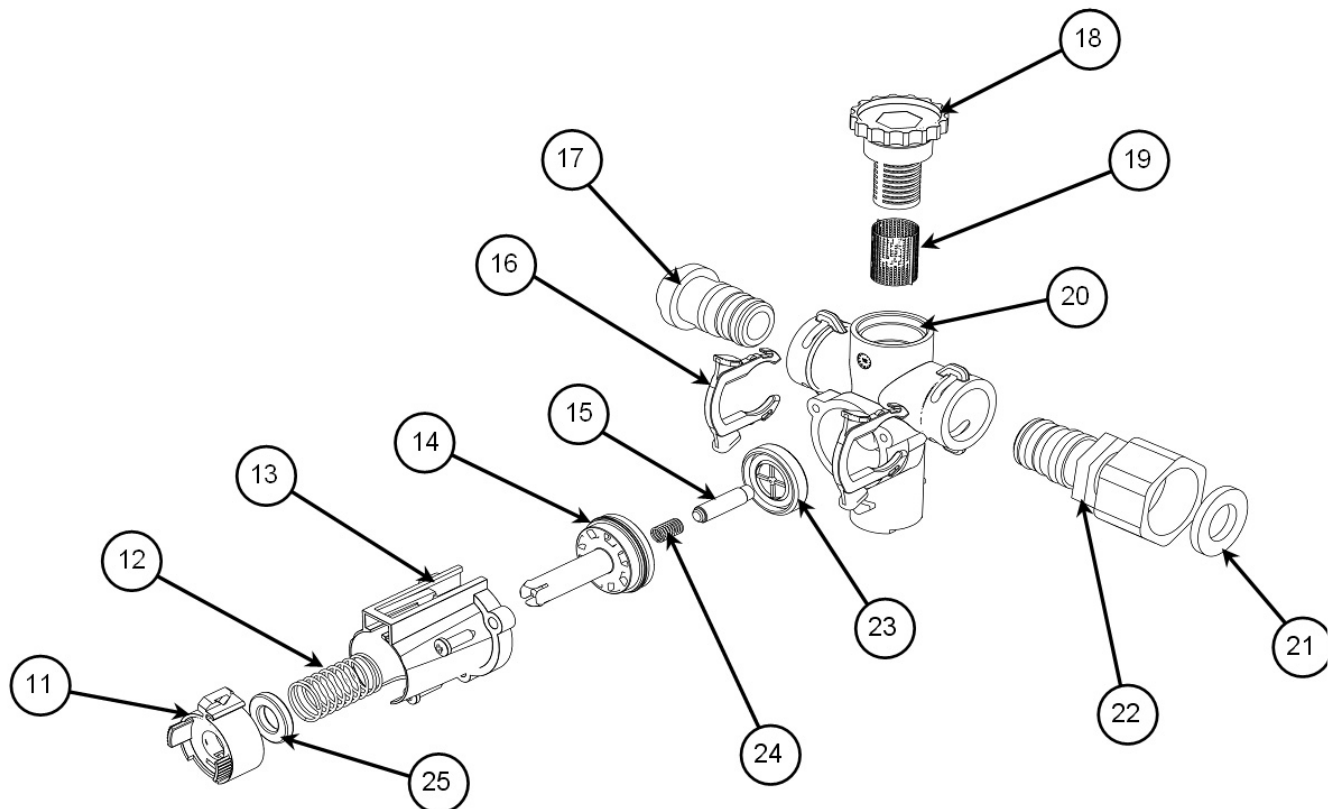

Disco della valvola

Molla di richiamo disco valvola

Cartuccia disco valvola

Cappuccio valvola

Armatura e guarnizione

Graffa di fissaggio blu

Raccordo maschio acqua

Filtro

Calza filtrante

Corpo valvola

Guarnizione ingresso acqua

Raccordo immissione acqua

Membrana

Molla di richiamo attuatore

Magnete disco valvola

Rimozione del coperchio

Per aprire l'unità QFM, inserire la graffa in acciaio a C nel coperchio anteriore, quindi sollevare il coperchio. Per estrarre completamente il coperchio dalla piastra posteriore è necessario sollevarlo ad un angolo di 45° (Fig 1.1)

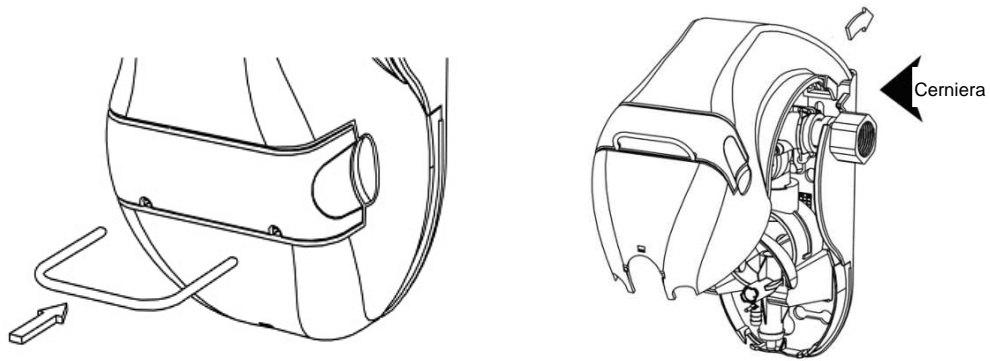

Fig 1.1

Rimozione di valvola e eiettore dalla piastra posteriore

Premere la graffa sulla piastra posteriore verso l'interno per staccare il dosatore dalla piastra. Sollevare il dosatore dalla piastra di montaggio ed estrarlo dall'alloggiamento. (Fig 1.2)

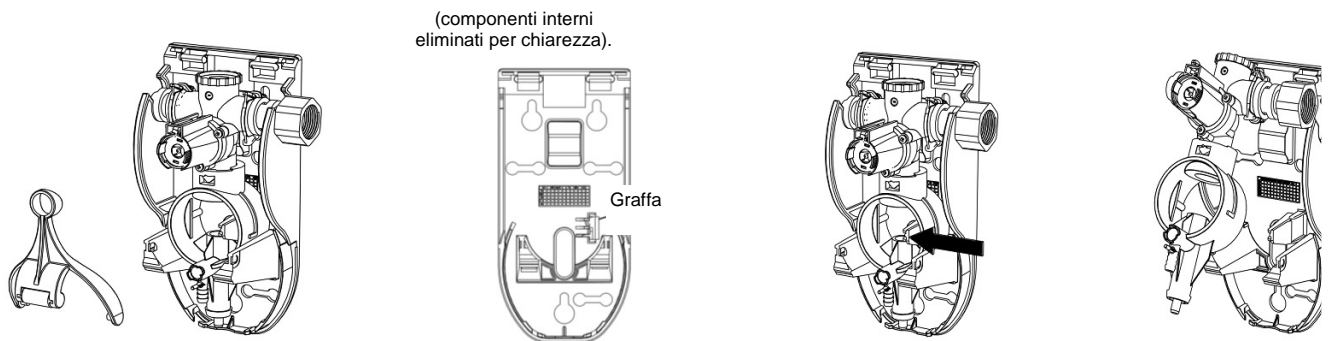
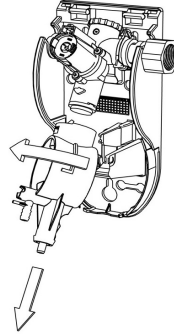

Fig. 1.2

Separazione della valvola dall'eiettore

Sollevere il corpo del dosatore dalla piastra posteriore. Girare l'eiettore verso sinistra per disinserirlo dalla valvola.



Sostituzione della valvola magnetica

- Disinserire l'alimentazione idrica all'unità.
- Togliere coperchio e forcella
- Rimuovere valvola ed eiettore dalla piastra posteriore
- Separare la valvola dall'eiettore
- Installare la nuova valvola e rimontare

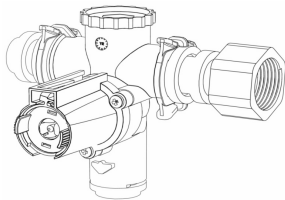

ATTENZIONE: *Serrare solo a mano*

- Inserire l'alimentazione idrica e controllare l'unità

Pulizia o sostituzione del filtro

- Disinserire l'alimentazione idrica all'unità.
- Togliere il coperchio
- Svitare il filtro (21) dalla valvola. Se la calza filtrante (22) non esce, toglierla cautamente con le dita o le pinzette
- Sciacquare i filtri per eliminare tutti i residui
- Rimontare e serrare esclusivamente a mano. Fare attenzione a non schiacciare la calza filtrante (22) al momento di rimontarlo

 **ATTENZIONE:** Serrare solo a mano

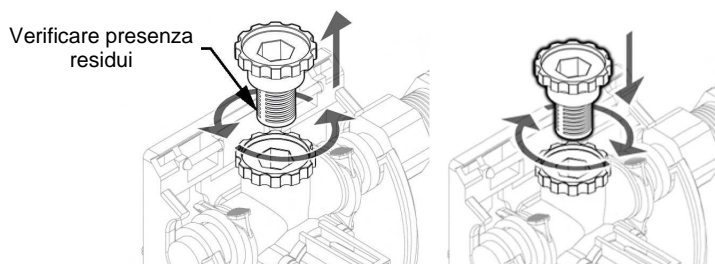

- Riposizionare il coperchio ed eventualmente provare/ritarare

Pulizia o sostituzione dell'ugello

- Disinserire l'alimentazione idrica all'unità.
- Togliere coperchio e focella
- Premere la graffa sulla piastra posteriore verso l'interno per staccare l'eiettore dalla piastra.
- Sollevare in avanti l'eiettore, facendo attenzione a far passare il tubo di aspirazione del prodotto nell'apertura della piastra posteriore.

 **NOTA:** Potrebbe essere necessario comprimere il tubo con delle pinze a becco piatto per farlo passare più facilmente attraverso l'apertura.

- Girare l'eiettore verso sinistra per disinserirlo dal corpo valvola.

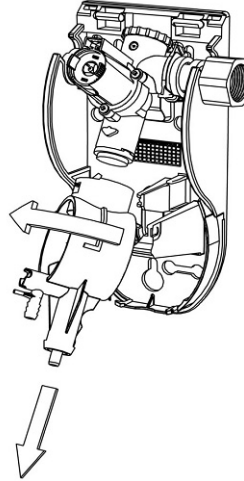

- Rimuovere l'ugello dalla valvola facendo leva delicatamente con un cacciavite piatto, se necessario. utilizzare le aperture apposite.

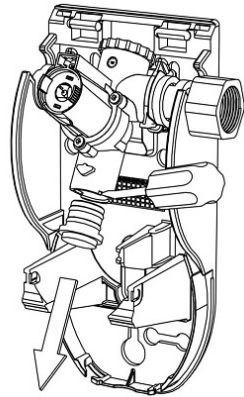

- Se l'ugello presenta incrostazioni, sostituirlo con uno nuovo. Pulire il vecchio ugello con una soluzione leggermente acida per rimuovere le incrostazioni. Una volta pulito, può essere riutilizzato.
- Rimontare l'insieme ed eventualmente provare/ritarare.

Disincrostazione o sostituzione della spina dosatrice

- Togliere coperchio e forcella
- Rimuovere la spina dosatrice tirandola in avanti. Prendere nota della posizione in cui si trovava.



- Strofinare o sciacquare per togliere sporcizia o residui di prodotto seccati dalla scanalatura.
- Riposizionare la spina accertandosi che sia nella posizione corretta.
- Rimontare l'unità ed eventualmente provare/ritarare.

Modifica da "Hold ON" momentaneo ad attivazione del "Lock ON"

- Disinserire l'alimentazione idrica all'unità.
- Togliere coperchio e forcella
- Ruotare i 'perni' che sporgono dalla valvola in senso antiorario.



NOTA: I 'perni' sono rigidi e ruotano di soli 10°

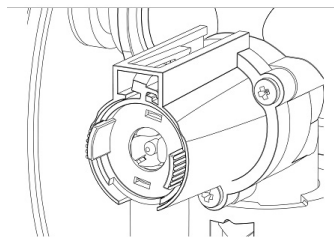



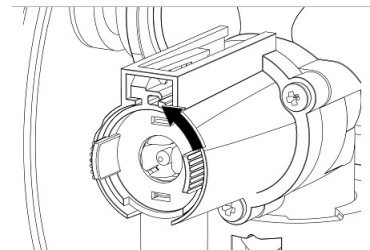



Posizione non bloccata



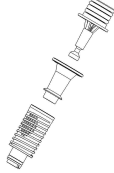
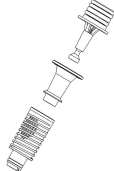
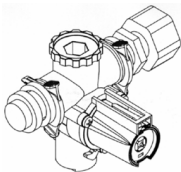

Posizione bloccata

- Per verificare il funzionamento, rimontare la forcella e controllare lo stato della valvola una volta attivata.
- Rimettere il coperchio, inserire l'alimentazione idrica e verificare il funzionamento.

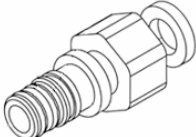
Ricambi – Salvo diversamente specificato, tutti i componenti sono idonei sia all'unità QFM Mark 1 che Mark 2 .

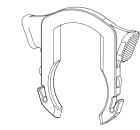
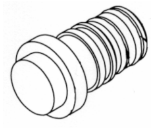
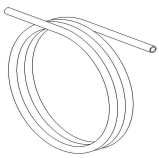
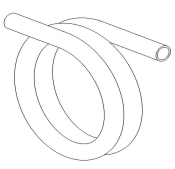
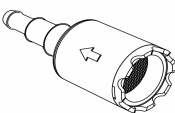
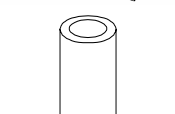
Grafica	Codice	Descrizione
	1202024	Ugello A-Gap bottiglia
	1204148	Ugello A-Gap secchio
	1202023	Ugello R-Gap bottiglia
	1204149	Ugello R-Gap secchio
	1204151	Assieme valvola BSP
	1200659	Set spina dosatrice A-L
	1204057	Spina dosatrice A-P blu
	1202026	Connettore acqua Multi
	1202016	Connettore acqua BSP

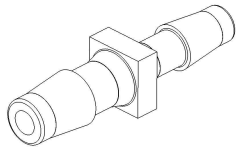
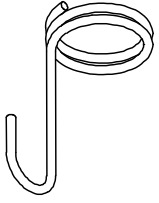
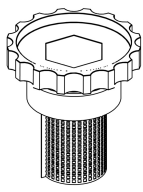
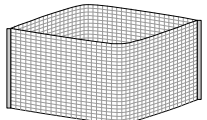
Grafica	Codice	Descrizione
	1204142	Graffe di fissaggio, 2 pcs NOTA – Impiego solo su unità Mk2 , per Mk1 sostituire con un insieme valvola completo..
	1202389	Tappo valvola magnetica
	65957	Tubo PVC 6mm x 9mm trasparente - 30m
	1204143	Tubo PVC 10mm x 13mm - 30m
	1200932	Valvola di fondo FV14 JDE Blu Viton
	1200933	Valvola di fondo FV14 JDE Grigia EPDM
	1200552	Peso in ceramica
	1200709	Riduttore tubo connettore 10x6mm 20 pcs
	1202067	Gancio riempimento secchio
	1202388	Assieme filtro
	1202170	Manicotto filtro, 10 pcs

Grafica	Codice	Descrizione
	1200845	Fascia grafica D2 - QFM 10 Pcs
	1200846	Fascia grafica D10 - QFM 10 Pcs
	1204234	Fascia grafica D3.5 - QFM 10 Pcs
	1204235	Fascia grafica D5.6 - QFM 10 Pcs
	1204236	Fascia grafica D10.1 - QFM 10 Pcs
	1200987	Tappo J-Fill
	1204154	Supporto tanica 2,5 l, J-Fill
	1200541	Tubo Flex PVC 16 x 22mm x 1.5mm trasparente